

# INSTRUCCIONES DE INSTALACIÓN

## Para Silver Streak DD™ Modelo 836

Además de un claxon Wolo para su vehículo le proveera un nivel de sonido extra. El nombre de Wolo, con mas de veinte años de experiencia es su garantía de un producto de claxon superior. Cada claxon es probado antes de ser empacado. Trabajo a Precisión y componentes de calidad le aseguraran años de servicio confiable. Si usted necesita asistencia para instalar su nuevo claxon Wolo®, En E.U.A. nuestros técnicos están disponibles para contestar sus preguntas de Lunes a Viernes 9 AM a 4 PM Tiempo de la Costa del Este llamando al 888-560-HORN (4676)

### INSTALACIÓN DEL CLAXON DE AIRE

1. Localice el área deseada donde guste montar su claxon de aire dual estilo trompeta. Para mejores resultados, el frente del claxon no debe ser obstruido así el sonido puede ser llevado hacia adelante.
2. Desatornille uno de los claxons y desatornille y remueva el tanque de aire cromado entre los claxons para accesar el soporte de montaje del claxon.
3. Use la junta de goma del claxon como plantilla, marque las ubicaciones de los agujeros y perforo al tamaño como se muestra en la Fig A.
4. Asegure el claxon con la ferretería proveída. Apriete los tornillos de manera uniforme para proveer un buen sellado contra el agua.
5. Asegure la manguera interior flexible en la base del claxon. No remueva la cinta de teflón en la parte roscada al final de la manguera. La cinta es usada para ayudar a prevenir fugas de aire.
6. Instale el tanque y los claxons estilo trompetas de vuelta en la base de los claxons.

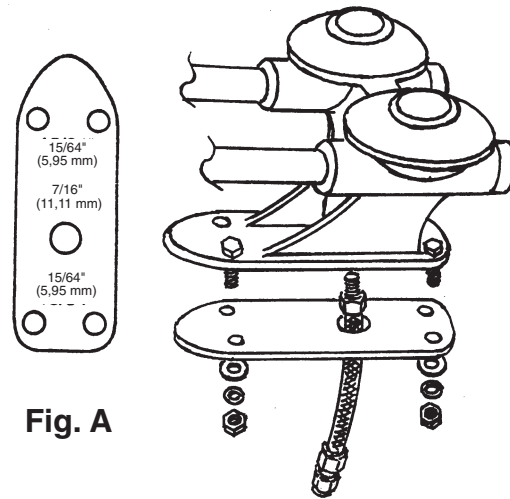

Fig. A

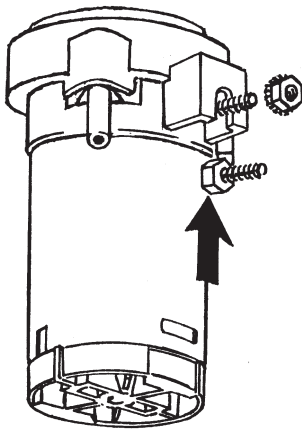

Fig. B

### INSTALACIÓN DEL COMPRESOR

7. Instale el compresor en una ubicación seca. **IMPORTANTE** El compresor debe de estar montado no más lejos de 8 a 10 pulgadas (20,32 a 25,40 cm) de el claxon para un sonido adecuado.
8. Asegurar el compresor taladre un agujero de 5/16" (7,94 mm). Cuando sea posible, monte el compresor (orificio superior para aire). Instale la cabeza del perno en la ranura en el costado del compresor. Asegure el compresor al vehículo usando la tuerca y rondana proveída como se muestra en Fig. B.
9. Usando el tubo de plástico proveído, conecte el compresor a la entrada flexible de la manguera como se muestra en Fig. C.

**Precaución:** Evite hacer cualquier

torcedura o dobleces fuertes que reduzcan el flujo de aire y alterará el sonido del claxon

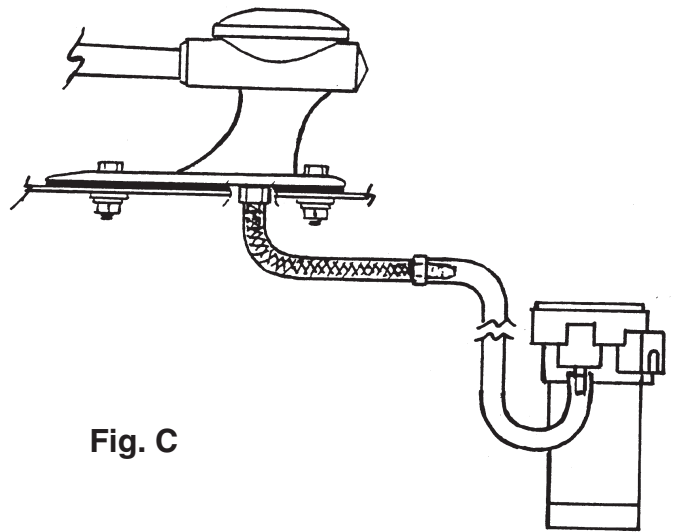

Fig. C

### CABLEADO

#### 10. Conexión Eléctrica – Usando el cableado de fábrica del vehículo

**IMPORTANTE:** No requiere de que use el retransmisor proveído con el juego porque el sistema de fábrica del vehículo ya tiene uno

**A.** Para sistemas de (2) cables: Si el claxon del vehículo tiene (2) Terminales, simplemente transfiera los cables a las terminales del compresor. **IMPORTANTE:** Cuando pruebe el claxon si el compresor se activa, pero el claxon no suena, invierta los cables conectados del compresor.

**B.** Para sistemas de un (1) cable: Si el claxon de fábrica tiene una (1) terminal, simplemente transfiera el cable de la terminal positiva del compresor.

**C.** Usando el cable proveído o calibre 16 de grueso, la terminal negativa del compresor va conectada a cualquier perno de la carrocería del auto. La conexión a tierra debe de estar libre de óxido y pintura.

## Conexiones Eléctricas para un Nuevo Botón Interruptor

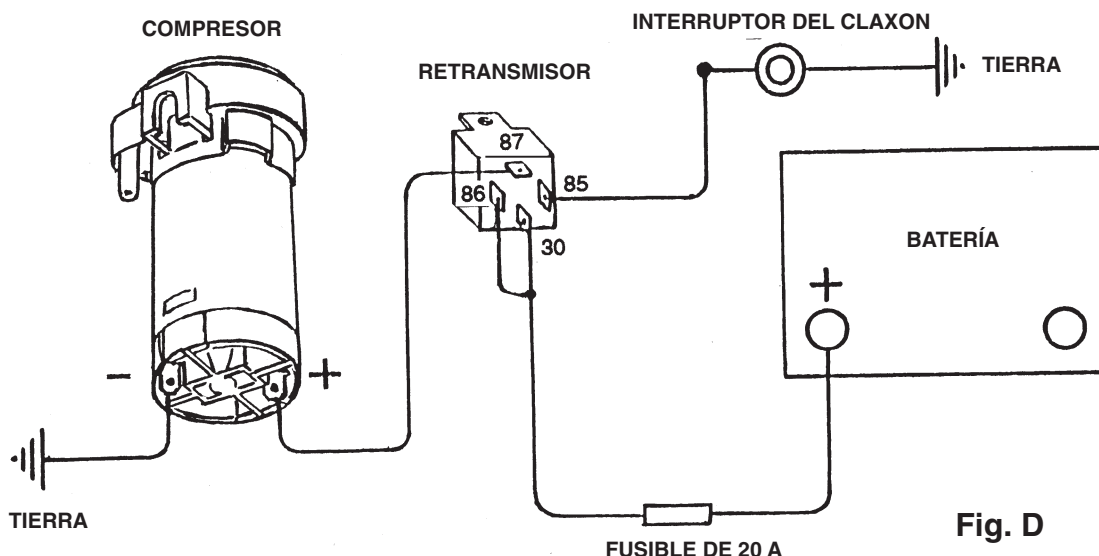

Fig. D

### 11. Conexiones Eléctricas para un Nuevo Botón Interruptor (Incluido) (Vea Fig. D.)

- A. El retransmisor que viene proveído en el juego debe de ser usado para activar el compresor. Encuentre una ubicación cerca del compresor que este seca. **IMPORTANTE:** Usando el cable proveído o calibre 16 de grueso.
- B. Conectelo a la terminal del interruptor a (-) Tierra. Coloque un cable debajo de cualquier tornillo que este limpio de pintura y óxido.
- C. Conecte la otra terminal del interruptor claxon al la terminal del retransmisor # 85
- D. La terminal del retransmisor # 30 va conectada a 12 volts (+), batería, alternador, etc. Los fusibles en línea de 20 ampere proveídos debe de ser usados para proteger su vehículo.
- E. La terminal del retransmisor # 86 va conectada a la terminal del retransmisor # 30.
- F. La terminal del retransmisor # 87 va conectada a la terminal positiva (+) debajo del compresor.
- G. Tierra va conectada a la otra terminal del compresor marcada(-). Coloque un cable debajo de cualquier perno de metal que este limpio de pintura y óxido.
- H. **Repase las conexiones de las terminales para su Nuevo interruptor de Claxon:**
  - Terminales: 30/86 las dos (2) terminales van conectadas a 12 volts (+) usando un fusible.
  - Terminal 85- conectada al interruptor negativo (-)
  - Terminal 87- conectada a la terminal positiva (+) del compresor.

## Garantía

Wolo® Manufacturing Corporation ("Wolo") garantiza al comprador original, por tres meses a partir de la fecha de compra, que este producto está libre de defectos en manufactura y materiales. Si se comprueba tal defecto, Wolo®, a su discreción, va a reparar o reemplazar el producto sin ningún cobro, si es devuelto a Wolo® dentro de los tres meses a partir de la fecha de compra como se describe anteriormente. Wolo® se reserva el derecho de inspeccionar cualquier defecto antes de honrar cualquier reclamo de garantía o reemplazo. Esta garantía está limitada como arriba se describe y Wolo® no se hará responsable por daños causados por el fuego o otros incidentes o accidentes, debido a la negligencia, abuso, uso anormal, modificaciones, instalación errónea de este producto, o causas naturales.

CUALQUIER GARANTIA EXPRESADA NO PROVEÍDA AQUI, ES EXCLUIDA Y DISUELTA. LAS GARANTÍAS IMPLICADAS DE LA MERCADOTECNIA Y QUE AJUSTA LA CAUSA PARTICULAR SON EXPRESAMENTE LIMITADAS A UN TERMINO DE TRES (3) MESES. BAJO NINGUNA CIRCUNSTANCIA WOLO DEBE DE SER RESPONSABLE DE NADA ESPECIAL O DAÑOS CONSEQUENTES AL COMPRADOR O ALGUNA OTRA PERSONA, QUE SE SALGAN DEL TERMINO DE LA GARANTÍA

Para obtener el servicio de garantía, devuelva el producto prepagado, e incluya el recibo original de venta mostrando la fecha de compra. Incluya una breve descripción del problema y su número de teléfono. También, incluya un cheque personal ó al portador con la suma de \$10.00 Dls. E.U.A. para cubrir el gasto de envío. Enviela a:

**Wolo Manufacturing Corp.,• One Saxwood Street, Deer Park, NY11729**

**Atn: Servicio de Garantía**

**Correo Electrónico: tech@wolo-mfg.com**